



ACTUADOR AQUAMATIC® VÁLVULAS PILOTO

IDEAL PARA CONTROL DE VÁLVULAS DE DIAFRAGMA



CARACTERÍSTICAS/VENTAJAS

Los actuadores son válvulas piloto de múltiples puertos rotativas e impulsadas por un motor, que se usan para controlar un conjunto de válvulas de diafragma en una secuencia predefinida

Fabricados con materiales duraderos, no corrosivos y autolubricantes para una mayor vida útil

El control de la presión del actuador, ya sea hidráulica o neumática, debe ser constante e igual o mayor que la presión de la línea en el sistema

Los actuadores eléctricos están disponibles para su uso en configuraciones de 120 VCA, 220 VCA, 12 VCA y 24 VCA

Todos los actuadores se pueden operar manualmente si no hay potencia

OPCIONES

Suministrados con un máximo de dos levas y conmutadores auxiliares [SPDT] para las salidas eléctricas en cualquier posición

Suministrados en una cubierta con clasificación NEMA o sin clasificación

APLICACIONES TÍPICAS

Pulidores de Condensado

Deionizadores

Sistemas de Tratamiento de Agua

ESPECIFICACIONES OPERATIVAS

Presión Máx.	125 psi (8,6 bar)	
Temperatura Máx.	150 °F (65 °C)	
Material del Cuerpo	Modelo 48 y 51:	Latón
	Modelo 58:	PVC
Junta Interna	Neopreno	
Placa del Vástago	PTFE	
Puertos de Control	Modelo 48:	6
	Modelo 51:	8
	Modelo 58:	16
NPT de Tamaño del Puerto de Entrada	Modelo 48 y 51:	1/8"
	Modelo 58:	1/4"
NPT de Tamaño del Puerto de Drenaje	Modelo 48 y 51:	1/8"
	Modelo 58:	1/4"
NPT de Tamaño del Puerto de Control	Modelo 48, 51, 58:	1/8"
Utilización de Potencia en Vatios	Modelo 48 y 51:	máx. de 4,0
	Modelo 58:	máx. de 3,5

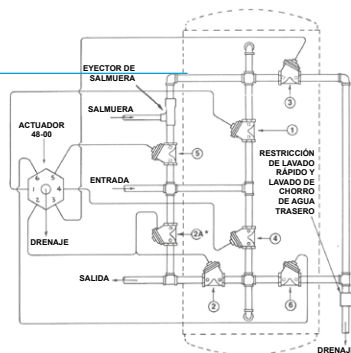

Actuador (Modelo 48-00)

* Válvula 2A requerida para la derivación de agua cruda solamente.

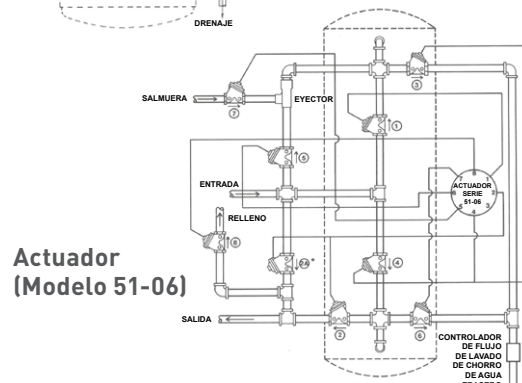

Actuador (Modelo 51-06)

PROGRAMAS DE ACTUADORES ESTÁNDAR

DESIGNACIÓN DE ACTUADOR	NÚMERO DE POSICIÓN	APLICACIÓN	PLANO DE TUBERÍA SUGERIDA
48-00	4	Ablandador de 4 Posiciones	1078271
48-01	3	Filtro de 3 Posiciones	1078272
48-83	4	Filtro Secuencial de 3 Tanques, Lavado de Chorro de Agua Trasero Únicamente	1078276
48-84	5	Filtro Secuencial de 4 Tanques, Lavado de Chorro de Agua Trasero Únicamente	1078277
48-85	6	Filtro Secuencial de 5 Tanques, Lavado de Chorro de Agua Trasero Únicamente	1078278
51-06	6	Ablandador de 6 Posiciones, Reposición y Salmuera Programada	1078279
51-07	5	Ablandador de 5 Posiciones, Salmuera Programada	1078280
51-09	5	Ablandador de 5 Posiciones, Reposición de Salmuera Programada	1078281
51-10	5	Filtro Secuencial de 2 Tanques, Lavado de Chorro de Agua Trasero y Lavado	1078282
51-86	7	Filtro Secuencial de 6 Tanques, Lavado de Chorro de Agua Trasero Únicamente	1078286
51-87	8	Filtro Secuencial de 7 Tanques, Lavado de Chorro de Agua Trasero Únicamente	1078287
58-00	9	Deionización de 2 Lechos Cromatográficos	1078290
58-02	9	Deionización de 2 Lechos Cromatográficos con Desgasificador	1078291
58-03	7	Filtro Secuencial de 3 Tanques, Lavado de Chorro de Agua Trasero y Lavado	1078288
58-04	8	Filtro Secuencial de 4 Tanques, Lavado de Chorro de Agua Trasero y Lavado	1078289
58-10	10	Deionización de Lechos Cromatográficos Combinados	1078292
58-TA	8	Ablandadores Alternativos de 2 Tanques	1078293
58-TB	10	Ablandadores Alternativos de 2 Tanques, con Salmuera Programada	1078294



AQUAMATIC® STAGER PILOT VALVES

IDEAL FOR CONTROL OF DIAPHRAGM VALVES



FEATURES/BENEFITS

Stagers are motor-driven rotary multiport pilot valves, which are used to control a set of diaphragm valves in a predefined sequence

Constructed of durable, noncorroding, self-lubricating material for long and trouble-free operation

Control pressure to the stager, either hydraulic or pneumatic, must be constant and equal to or greater than the line pressure in the system

Electrical stagers are available for use in 120 VAC, 220 VAC, 12 VAC and 24 VAC configurations

All stagers can be manually operated if power is not available

OPTIONS

Supplied with a maximum of two extra auxiliary cams and switches [SPDT] for electrical outputs in any position

Supplied in a NEMA-rated enclosure or without enclosure

TYPICAL APPLICATIONS

Condensate Polishers

Deionizers

Water Treatment Systems

OPERATING SPECIFICATIONS

Max Pressure	125 psi (8.6 bar)	
Max Temperature	150°F (65°C)	
Body Material	Model 48 & 51: Brass Model 58: PVC	
Internal Gasket	Neopren e	
Stem Plate	PTFE	
Control Ports	Model 48: 6 Model 51: 8 Model 58: 16	
Inlet Port Size NPT	Model 48 & 51: 1/8" Model 58: 1/4"	
Drain Port Size NPT	Model 48 & 51: 1/8" Model 58: 1/4"	
Control Port Size NPT	Model 48, 51, 58: 1/8"	
Power Usage in Watts	Model 48 & 51: 4.0 max Model 58: 3.5 max	

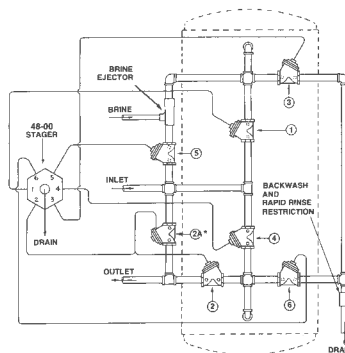

**Stager
(Model 48-00)**

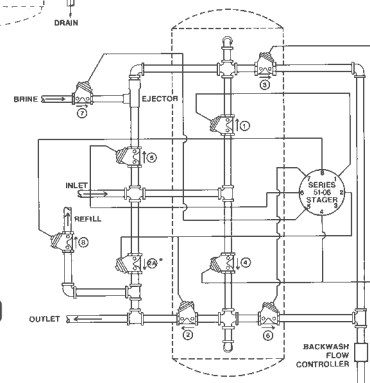

**Stager
(Model 51-06)**

STANDARD STAGER PROGRAMS

STAGER DESIGNATION	NUMBER OF POSITION	APPLICATION	SUGGESTED PIPING DWG
48-00	4	4 Position Softener	1078271
48-01	3	3 Position Filter	1078272
48-83	4	3 Tank Sequential Filter, Backwash Only	1078276
48-84	5	4 Tank Sequential Filter, Backwash Only	1078277
48-85	6	5 Tank Sequential Filter, Backwash Only	1078278
51-06	6	6 Position Softener, Timed Brine and Refill	1078279
51-07	5	5 Position Softener, Timed Brine	1078280
51-09	5	5 Position Softener, Timed Brine Refill	1078281
51-10	5	2 Tank Sequential Filter, Backwash and Rinse	1078282
51-86	7	6 Tank Sequential Filter, Backwash Only	1078286
51-87	8	7 Tank Sequential Filter, Backwash Only	1078287
58-00	9	2 Bed Deionization	1078290
58-02	9	2 Bed Deionization with De-Gasifier	1078291
58-03	7	3 Tank Sequential Filter, Backwash and Rinse	1078288
58-04	8	4 Tank Sequential Filter, Backwash and Rinse	1078289
58-10	10	Mixed Bed Deionization	1078292
58-TA	8	2 Tank Alternating Softeners	1078293
58-TB	10	2 Tank Alternating Softeners, with Timed Brine	1078294

AQmatic



VANNES PILOTES AQUAMATIC® À DISPOSITIFS « STAGER »

IDÉALES POUR LE CONTRÔLE DES VANNES AVEC DIAPHRAGME



CARACTÉRISTIQUES/AVANTAGES

Les dispositifs « stager » sont des vannes pilotes à plusieurs orifices rotatifs actionnées par moteur, qui sont utilisées pour contrôler un ensemble de vannes à diaphragme dans un ordre prédéfini

Ces dispositifs sont faits d'un matériau durable, non-corrosif, autolubrifiant pour assurer un fonctionnement à long terme et sans tracas

La pression de commande au dispositif « stager » doit être constante et égale ou supérieure à la pression de fluide dans le système

Les dispositifs « stager » électriques sont offerts dans des configurations de 120 V CA, 220 V CA, 12 V CA et 24 V CA

Tous les dispositifs « stager » peuvent être actionné manuellement lorsqu'il n'y a pas d'alimentation

OPTIONS

Offerts avec un maximum de deux cames et commutateurs auxiliaires supplémentaires [SPDT] pour des sorties électriques dans n'importe position

Fournis dans un boîtier de protection classifié NEMA ou sans boîtier

APPLICATIONS TYPES

Polisseurs de condensat

Déioniseurs

Systèmes de traitement des eaux

SPÉCIFICATIONS DE FONCTIONNEMENT

Pression maximale	125 psi (8,6 bar)
Température maximale	150 °F (65 °C)
Matériau du corps	Modèle 48 et 51 : Laiton Modèle 58 : PVC
Joint interne	Néoprène
Platine de tige	PTFE
Orifices de commande	Modèle 48 : 6 Modèle 51 : 8 Modèle 58 : 16
Taille orifice d'entrée NPT	Modèle 48 et 51 : 1/8 po Modèle 58 : 1/4 po
Taille orifice de drain NPT	Modèle 48 et 51 : 1/8 po Modèle 58 : 1/4 po
Taille orifice de commande NPT	Modèle 48, 51, 58 : 1/8 po
Consommation électrique en watts	Modèle 48 et 51 : 4,0 max Modèle 58 : 3,5 max

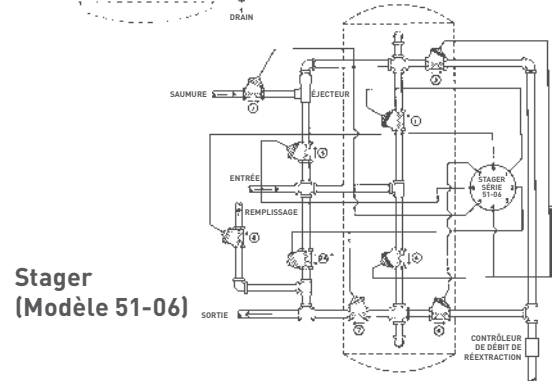
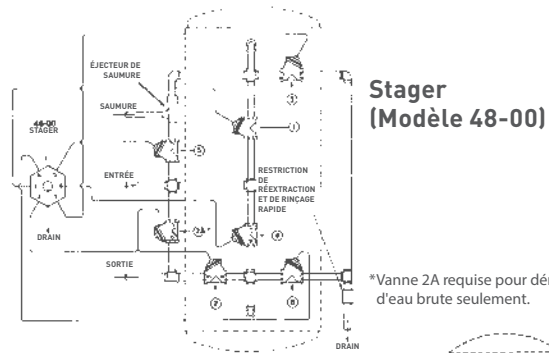

PROGRAMMES STAGER STANDARDS

DÉSIGNATION DU DISPOSITIF STAGER	NOMBRE DE POSITIONS	APPLICATION	DESS. TUYAUTERIE SUGGÉRÉE
48-00	4	Adoucisseur à 4 positions	1078271
48-01	3	Filtre à 3 positions	1078272
48-83	4	Filtre séquentiel à 3 réservoirs, réextraction seulement	1078276
48-84	5	Filtre séquentiel à 4 réservoirs, réextraction seulement	1078277
48-85	6	Filtre séquentiel à 5 réservoirs, réextraction seulement	1078278
51-06	6	Adoucisseur à 6 positions, Système de saumure temporisé et remplissage	1078279
51-07	5	Adoucisseur à 5 positions, Système de saumure temporisé	1078280
51-09	5	Adoucisseur à 5 positions, Système de saumure temporisé et remplissage	1078281
51-10	5	Filtre séquentiel à 2 réservoirs, réextraction et rinçage	1078282
51-86	7	Filtre séquentiel à 6 réservoirs, réextraction seulement	1078286
51-87	8	Filtre séquentiel à 7 réservoirs, réextraction seulement	1078287
58-00	9	Déionisation à 2 matrices	1078290
58-02	9	Déionisation à 2 matrices avec dégazéifieur	1078291
58-03	7	Filtre séquentiel à 3 réservoirs, réextraction et rinçage	1078288
58-04	8	Filtre séquentiel à 4 réservoirs, réextraction et rinçage	1078289
58-10	10	Déionisation à matrice mixte	1078292
58-TA	8	Adoucisseurs alternatifs à 2 réservoirs	1078293
58-TB	10	Adoucisseurs alternatifs à 2 réservoirs, avec système de saumure temporisé	1078294